

AQUARIUS 200M

Руководство пользователя

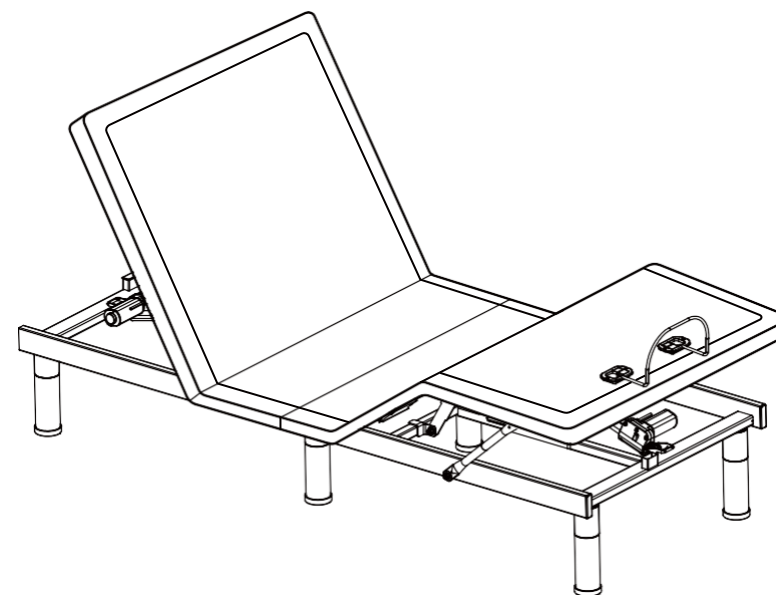

СОДЕРЖАНИЕ

Указания по безопасности, предупреждения по гарантии	01
Перечень стандартных компонентов	02
Руководство по установке	03
Руководство пользователя пульта ДУ	08
Руководство по работе с приложением	10
Устранение неисправностей	11

ВНИМАНИЕ!

Важные указания по безопасности. Пожалуйста, внимательно прочтите их перед использованием изделия.

ВАЖНЫЕ УКАЗАНИЯ ПО БЕЗОПАСНОСТИ

При использовании электрооборудования соблюдайте основные меры предосторожности.

Прочтите все указания перед использованием изделия.

ОПАСНОСТЬ – Для снижения риска поражения током перед чистой или обслуживанием вынимайте вилку из розетки.

ВНИМАНИЕ – Для уменьшения риска получения ожогов, травм, возгорания или поражения током:

1. Перед установкой и демонтажом компонентов изделия вынимайте вилку из розетки.
2. Детям и инвалидам разрешается пользоваться оборудованием под строгим контролем. Строгий контроль необходим, когда эти лица находятся рядом с работающим оборудованием.
3. Используйте изделие только по описанному в руководстве пользователя назначению. Не используйте аксессуары, не рекомендованные производителем.
4. Не эксплуатируйте изделие, если у него повреждены кабель или вилка, если оно не работает должным образом, если оно упало, получило повреждения, или его уронили в воду. Доставьте изделие в сервисный центр для осмотра и ремонта.
5. Держите кабель подальше от нагретых поверхностей.
6. Не используйте изделие на открытом воздухе.
7. Не используйте изделие вблизи взрывчатых веществ.
8. Использование изделия с оборудованием подачи кислорода, кроме кислородных масок, чревато возгоранием.
9. Не работайте там, где используются аэрозоли / спреи, или где подается кислород.
10. Для отключения переведите все элементы управления в положение "Выкл." и выньте вилку из розетки.
11. Соблюдайте осторожность, обращаясь с жидкостями вблизи изделия, чтобы не допустить их пролития. В случае пролития встаньте на сухое, чистое место и немедленно отключите оборудование от сети. Уберите пролитую жидкость, а перед включением оборудования убедитесь, что место пролива высохло. В процессе эксплуатации не принимайте пищу и не употребляйте горячие напитки.
12. Исключите нахождение под изделием людей или домашних животных.
13. Во время работы следите за тем, чтобы тело располагалось в пределах кровати. Не высывайте конечности за края кровати при управлении функциями.
14. Только для применения в домашних или аналогичных условиях

15. Не работайте с заблокированными воздушными отверстиями. Очищайте их от попадающих ворсинок, волокон, волос и т.д.

16. Никогда не кладите в отверстия какие-либо предметы.

СОХРАНИТЕ ЭТИ ИНСТРУКЦИИ

ОГРАНИЧЕНИЯ ПО ВЕСУ:

• Ограничения по весу: рекомендуемый вес для кроватей с регулируемым основанием составляет 700 фунтов. Конструкция кровати выдержит этот вес, если он распределен по ней равномерно. Основание не рассчитано для удерживания или подъема такого веса в головной или ножной частях. Превышение веса может привести к повреждению кровати, получению травм и аннулированию гарантии.

ПРЕДУПРЕЖДЕНИЯ ПО ГАРАНТИИ:

• Вскрытие или вмешательство в блок управления, приводы или органы ручного управления (за исключением батарейного отсека, если таковой имеется) приведет к аннулированию гарантии.

ОГРАНИЧЕНИЯ ПО НАГРУЗКЕ:

• Приводы не предназначены для непрерывной работы более 2 минут в течение 20 минут (примерно 10% рабочего цикла). Превышение этого номинала приведет к сокращению срока службы основания и может стать причиной аннулирования гарантии.

ИНФОРМАЦИЯ ПО ЭКСПЛУАТАЦИИ:

- После завершения сборки основания проверьте пульт ДУ и убедитесь, что он работает должным образом.
- Во время эксплуатации следите за тем, чтобы на пути движущихся частей не было препятствий (тканей, одежды, трубок, проводов и изделий с электрическими кабелями).
- Равномерно распределяйте вес тела по поверхности кровати. Не помещайте весь вес на головную или ножную части, когда ложитесь, слезаете или перемещаетесь на кровати.

ОГОВОРКА О НЕПРИГОДНОСТИ ИСПОЛЬЗОВАНИЯ В МЕДИЧРЕЖДЕНИЯХ:

• Изделие НЕ предназначено для использования в больницах и НЕ соответствует больничным стандартам.

РАДИОЧАСТОТА: 2.4 ГГц

СООТВЕТСТВИЕ ПРАВИЛАМ ФЕДЕРАЛЬНОГО АГЕНТСТВА ПО СВЯЗИ США (FCC):

Изделие соответствует требованиям части 15 правил FCC. Эксплуатация разрешается при соблюдении следующих двух условий: (1) изделие не создаёт вредных помех, и (2) изделие принимает любые помехи, включая те, которые могут вызвать сбои в работе.

В исполнение требований FCC по радиочастотному облучению запрещается вносить конструктивные изменения в антенну или устройство. Любые конструктивные изменения антенны или устройства могут привести к превышению установленных требований по радиочастотному облучению и лишить пользователя права на эксплуатацию изделия.



Перечень стандартных компонентов



Электронные детали и устанавливаемые компоненты помещаются в коробки под основанием или крепятся к раме. Перед тем как выбросить упаковочные материалы, убедитесь в том, что Вам были поставлены все входящие в комплект поставки детали.

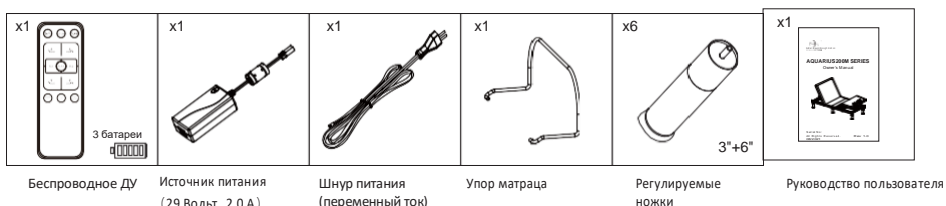

Оptionные аксессуары (универсальные компоненты)

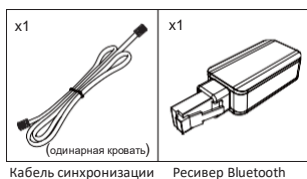

Оptionные аксессуары (кронштейн изголовья)

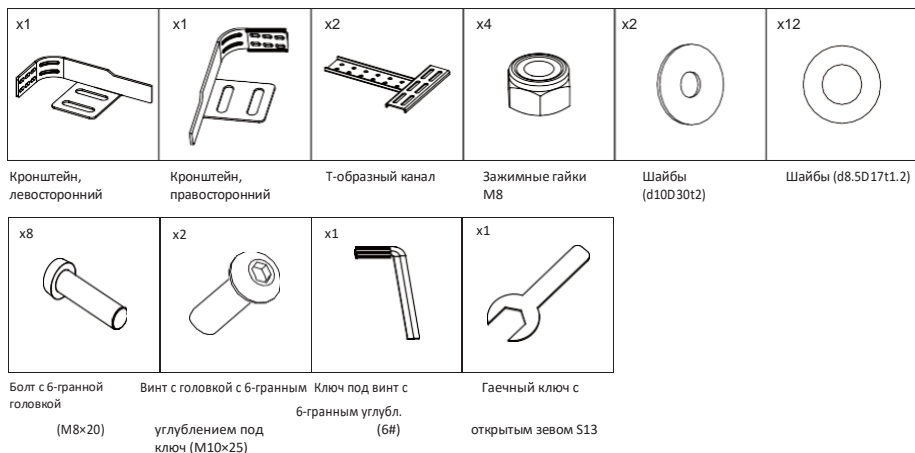

ВНИМАНИЕ: Во избежание повреждения основания всегда открывайте коробку, когда основание находится в горизонтальном положении.

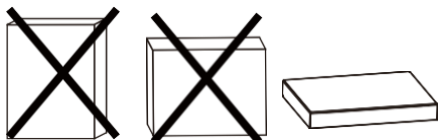

Руководство по монтажу

Монтаж и выставление основания выполняются силами двух человек.

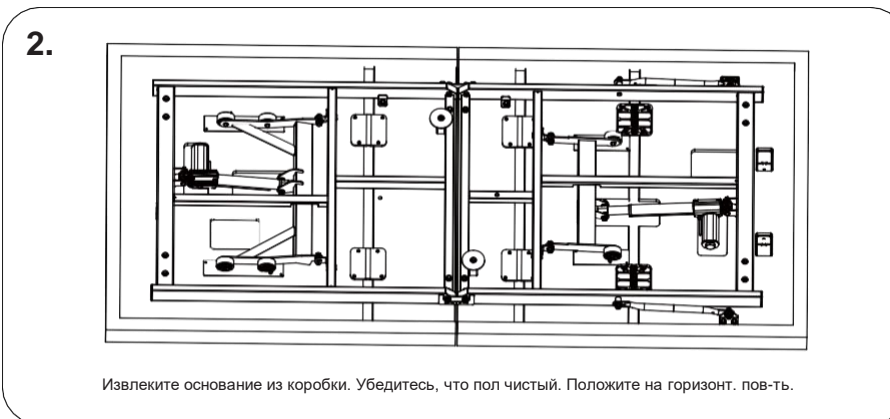
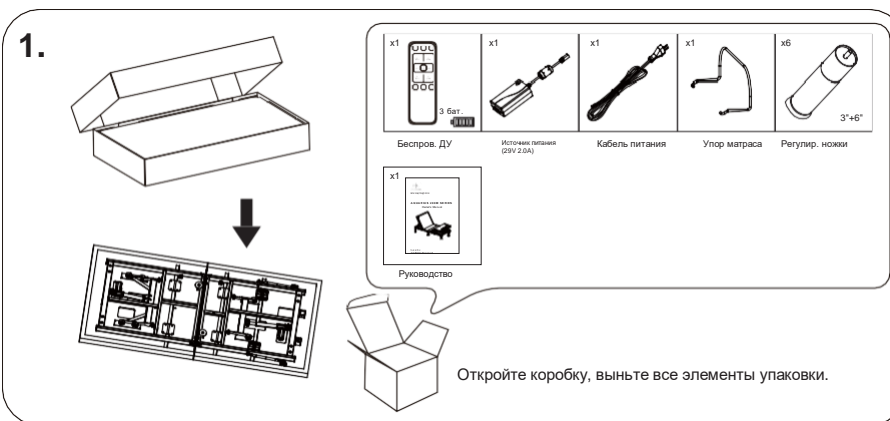

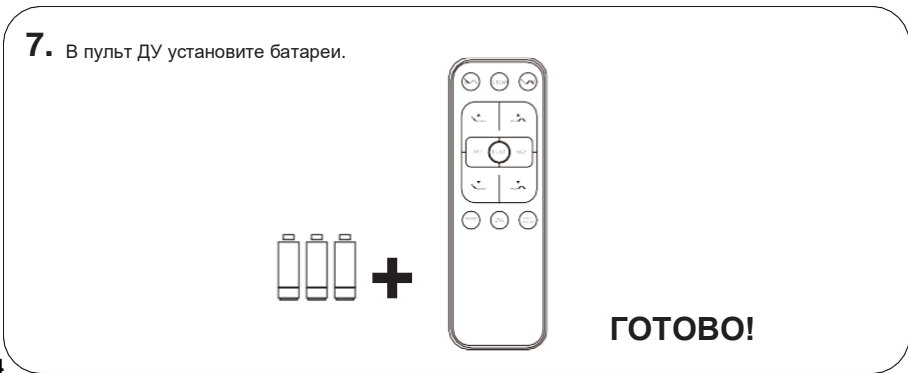
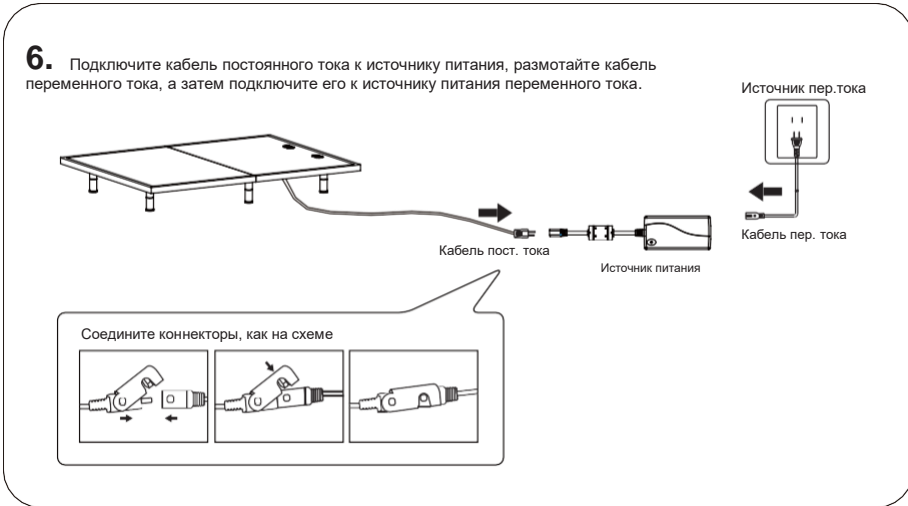
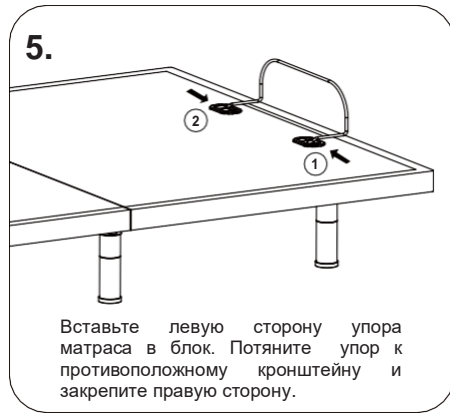

Руководство по монтажу (кронштейн изголовья)

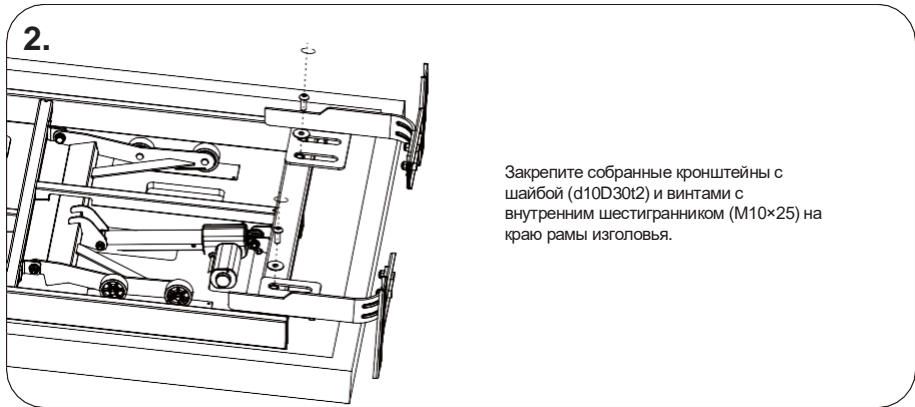
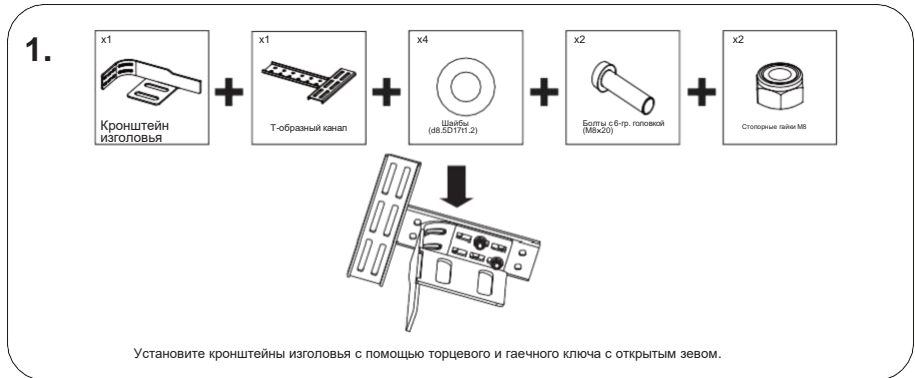

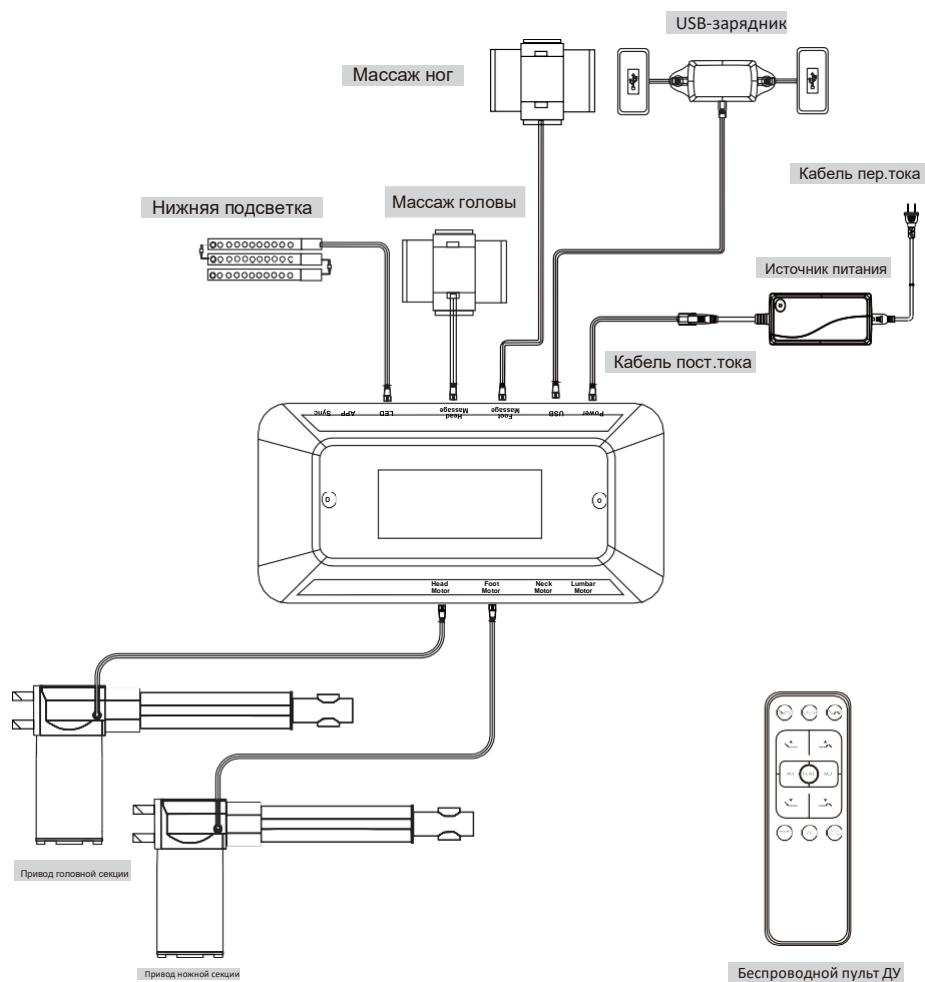

Если необходимо, чтобы два основания работали одновременно, используйте кабель синхронизации для соединения их электронных систем (только одинарная кровать)

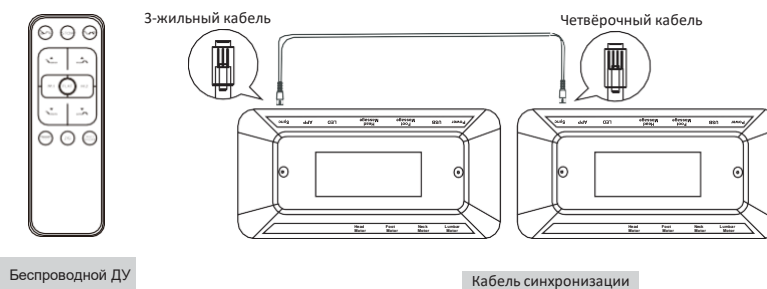

- ШАГ 1: Отключите основания от источника питания.
 ШАГ 2: Соедините разъёмы типа "папа" на кабеле синхронизации с гнездами типа "мама" на блоках управления (см. илл. выше).
 ШАГ 3: Снова подключите основания к источнику питания.
 ШАГ 4: Нажмите и удерживайте и , после чего раздастся сигнал зуммера и два раза мигнёт подсветка ДУ. Откройте отсек с батареями и переведите переключатель в положение "P" (посередине между "A" и "B"), далее нажмите и удерживайте "FLAT", пока не услышите сигнал с каждого зуммера, который будет означать, что основания синхронизированы и ими можно управлять с одного пульта ДУ.
 ШАГ 5: Откройте батарейный отсек и переведите переключатель в положение "A" или "B", чтобы управлять двумя основаниями отдельно, не отсоединяя кабель синхронизации.
- Внимание: (1) Если вы хотите переключиться из положения "A" или "B" в положение "P" (посередине между "A" и "B") для управления синхронизацией, нажмите и удерживайте кнопку "Flat" до перехода в горизонтальное положение. (2) Интервал между подсоединением и отсоединением кабеля синхронизации должен составлять более 4 с.

Удалённое сопряжение

Оригинальный пульт ДУ, который входит в комплект поставки, уже сопряжен с основанием. После включения подождите 30 секунд, после чего пульт можно будет использовать в обычном режиме. Если пульт не сопряжен с основанием, выполните следующие действия.

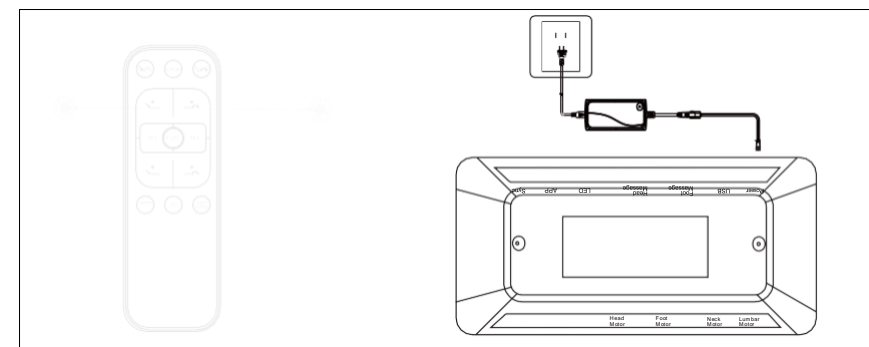

1. Обесточьте основание, подождите 60 с, затем снова подключите его к сети.
2. Нажмите и удерживайте и одновременно.
3. Раздастся звуковой сигнал зуммера, два раза мигнёт подсветка беспроводного пульта ДУ. Это будет значить, что сопряжение выполнено успешно. **ПРИМЕЧАНИЕ: повторное сопряжение следует завершить в течение 30 с после подачи питания на основание.**

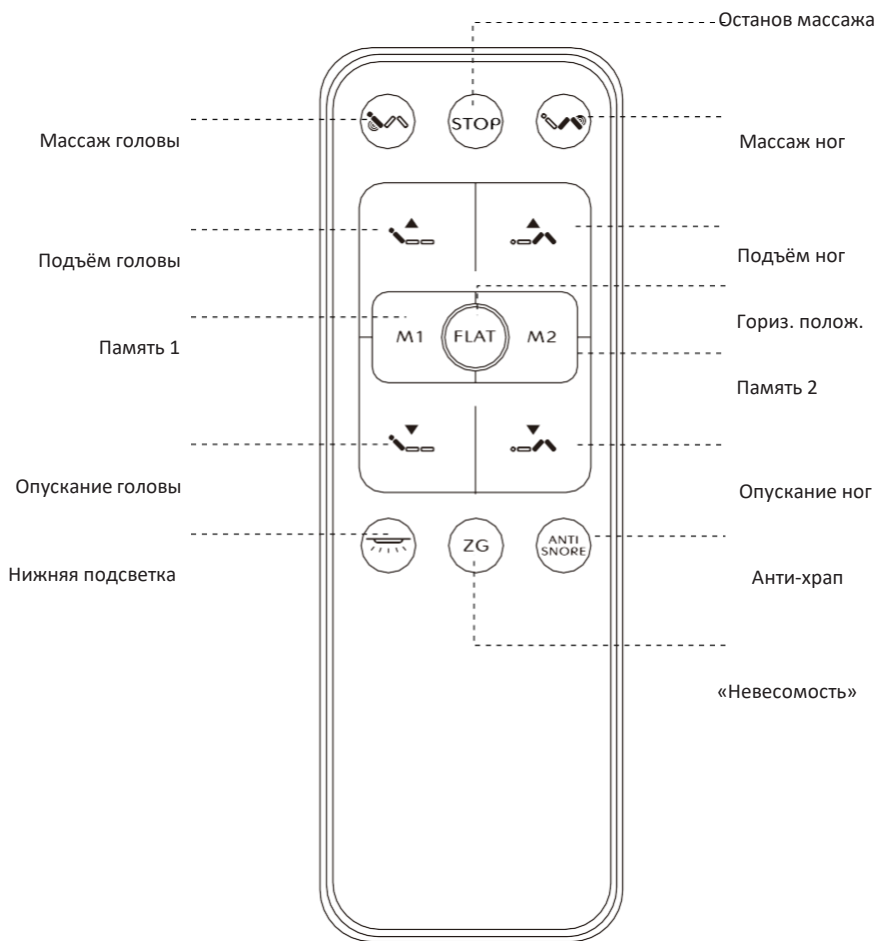

Регулирование

КНОПКИ ПОДЪЕМА/ОПУСКАНИЯ ГОЛОВЫ
 Нажимайте и удерживайте, чтобы поднять и опустить головную часть.

КНОПКИ ПОДЪЕМА/ОПУСКАНИЯ НОГ
 Нажимайте и удерживайте, чтобы поднять и опустить ножную часть.

Кнопки одного касания

- Нажмите, чтобы установить для основания "Память 1" или "Память 2".
 ШАГ 1: Переведите пульт ДУ в нужное положение.
 ШАГ 2: Нажмите и удерживайте "M1" или "M2" более 3 с, пока не раздастся звуковой сигнал зуммера на блоке управления, а подсветка беспроводного пульта не мигнет два раза, что будет означать, что позиция памяти сохранена.
- Нажмите, чтобы включить массаж головы/ног.
- Нажмите кнопку один раз, чтобы повысить интенсивность на один уровень (всего предусмотрено 3 уровня интенсивности). После перехода на 3-й уровень нажмите кнопку еще раз, и массажер выключится. Привод массажера выключится автоматически через 30 минут.
- Нажмите, чтобы выключить массажер.
- Нажмите, чтобы поднять ножную часть немного выше грудной клетки для обеспечения прилива крови к сердцу: это снимает стресс и усталость.
- Нажмите, чтобы перевести основание в горизонтальное положение.
- Нажмите, чтобы включить нижнюю подсветку кровати. Она выключится, если кнопку не нажимать в течение 10 минут.
- Нажмите кнопку "ANTI SNORE", чтобы перевести основание в запрограммированное положение для защиты от храпа, которое обеспечит вам спокойный сон.

Сброс: порядок действий

- ШАГ 1: Отключите основание от источника питания.
 ШАГ 2: Подключите основание к источнику питания повторно через 60 секунд.
 ШАГ 3: Автоматический сброс выполнен.

Приложение Dream Motion (опция)

Приложение Dream Motion APP применяется для управления основанием и доступно для пользователей IOS и Android.

IOS

Откройте APP STORE, найдите ключевое слово "Dream Motion", скачайте приложение.

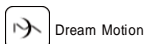

Android

Откройте Google Play, найдите ключевое слово "Dream Motion" и скачайте приложение.



Пожалуйста, следуйте инструкциям в приложении!!

Устранение неисправностей

Если регулируемое основание не работает, изучите, как проявляются неисправности, и устраните их с помощью таблицы ниже.

<p>Регулируемое основание не отвечает на команды с пульта ДУ. При этом пульт ДУ исправен.</p>	<ul style="list-style-type: none"> Убедитесь, что пульт ДУ соединен с основанием. Убедитесь, что вилка кабеля питания вставлен в исправленную и заземленную электрическую розетку. Выньте вилку кабеля питания из розетки. Через 60 секунд снова вставьте вилку в розетку. Нажмите любую кнопку на пульте ДУ и удерживайте ее, пока не загорится подсветка.
<p>Не срабатывает ни одна из функций основания.</p>	<ul style="list-style-type: none"> Убедитесь, что пульт ДУ соединен с основанием. Убедитесь, что вилка кабеля питания вставлен в исправленную и заземленную электрическую розетку. Выньте вилку кабеля питания из розетки. Через 60 секунд снова вставьте вилку в розетку. Нажмите любую кнопку на пульте ДУ и удерживайте ее, пока не загорится подсветка. Убедитесь, что устройство защиты от импульсных перенапряжений и электрическая розетка исправны. Проверьте розетку, подключив к ней любой другой исправный электроприбор.
<p>Подъемники головной или ножной части поднимают основание, но не возвращают его в горизонтальное положение.</p>	<ul style="list-style-type: none"> Возможно, перемещению основания мешают препятствия вокруг кровати и/или под ней. Проверьте их наличие, устраните их. Убедитесь, что головная часть не расположена слишком близко к стене. Если установлено изголовье, проверьте, не находится ли оно слишком близко к краю матраса. Убедитесь, что между кронштейном изголовья и матрасом выдержано достаточное расстояние.
<p>Функция подъема головной или ножной части испытывает во время работы незначительные помехи.</p>	<ul style="list-style-type: none"> Проверьте батарейки в беспроводном пульте ДУ. При необходимости замените новыми. Убедитесь, что максимальная нагрузка приводов не превышает. Не работайте более 2 минут в течение 20 минут (примерно 10% нагрузки).. Нажимайте на кнопки подъема уверенно, но аккуратно. Беспроводной пульт ДУ может испытывать общие радиочастотные помехи от других радиопередающих устройств. Подождите несколько секунд, а затем нажмите кнопку повторно.
<p>При подъеме или опускании под основанием слышны щелчки.</p>	<ul style="list-style-type: none"> Это нормально. Приводы подъемника щелкают при включении. Ничего не предпринимать.
<p>Избыточный шум массажера.</p>	<ul style="list-style-type: none"> Если основание расположено на твердом полу, подложите под каждую ножку вырезанные куски ковра или резины (не входят в комплект). Используя беспроводной пульт ДУ, поднимите головную, ножную или шейную секции на небольшое расстояние, чтобы выровнять механизмы подъема/опускания с опорной платформой основания. Убедитесь, что ваш основание не прислонено к стене, тумбочке или другому предмету, который может вызвать вибрацию или шум. Если основание установлено вверх рамы, убедитесь, что приводы массажера не вызывают вибрации этой рамы или её компонентов. Проверьте правильность затяжки крепежных элементов изголовья (если таковые используются).